

DRIESCHER -

- Freiluft-Motorantriebe Typ UM
- Freiluft-Handantriebe
Typ UH / L / Kastenantriebe
- Zubehör

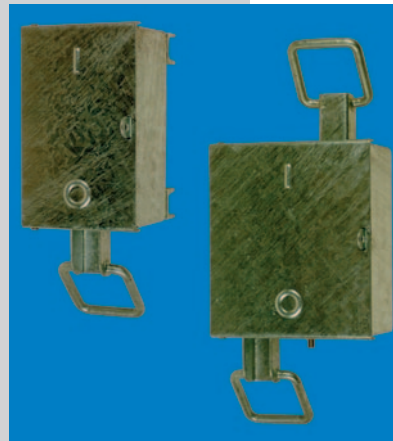

UM

**ELEKTROTECHNISCHE WERKE
FRITZ DRIESCHER & SÖHNE GMBH**

85366 MOOSBURG • TEL. +49 8761 681-0 • FAX +49 8761 681-230
www.driescher.de info@service@driescher.de



DRIESCHER - Freiluft - Motorantriebe - Handantriebe - Zubehör

Inhalt:

- 2 Bauformen
- 3 Universal Motorantriebe UM für Freiluft-Schaltgeräte
- 4 Technische Daten Universal Motorantriebe UM • Ausstattungsmerkmale UM
- 5 Freiluft Universal Motorantriebe UM 90 und UM 100 Edelstahlgehäuse - Zeichnung
- 6 Freiluft Universal Motorantrieb UM 110 Edelstahlgehäuse - Zeichnung
- 6 Beispiel Stromlaufplan Freiluft Universal Motorantrieb UM 90
- 7 Drehsinn • Stromaufnahme, Laufzeit • Leitungsdimensionierung für Universal Motorantrieb UM
- 8 Checkliste Motorantriebe
- 9 Hand-Notkurbel mit Rutschkupplung • Universal Handantriebe UH für Freiluft-Schaltgeräte
- 10 Freiluft Handantriebe für Freiluft-Schaltgeräte • L-Antriebe
- 11 L-Antrieb beispielhaft für Holzmasten • Zwischenisolatoren FGSA für Holzmasten
- 12 Kastenantriebe • Funktionsbeschreibung für Kastenantriebe
- 13 Kastenantriebe - Zeichnung
- 14 Kastenantrieb mit Magnetverriegelung Typ 7530 • Beispiel Stromlaufplan Kastenantrieb Typ 7530
- 15 Kastenantrieb beispielhaft für Betonmast
- 16 Checkliste Handantriebe
- 17 Zubehör - Zwischenlager
- 18 Zubehör - Umkehrlager
- 19 Zubehör - Führungsbügel • Klemmkurbeln und Zugösen • Klemmstangenköpfe
- 20 Zubehör - Gestängerohre 1" DIN 2440

Universal Motorantriebe für Freiluft-Schaltgeräte

- UM 90** Universal **M**otorantrieb für Freiluft-Schaltgeräte, Edelstahlgehäuse, ab **Seite 3**
- UM 100** Universal **M**otorantrieb für Freiluft-Schaltgeräte, Edelstahlgehäuse, ab **Seite 3**
- UM 110** Universal **M**otorantrieb für Freiluft-Drehtrenner, Edelstahlgehäuse, ab **Seite 3**

Handantriebe für Freiluft-Schaltgeräte

- UH 90** Universal **H**andantrieb für Freiluft-Schaltgeräte, Kurbelbetätigung, Edelstahlgehäuse, Verwendung bei hohen Antriebsdrehmomenten, ab **Seite 9**
- UH 100** Universal **H**andantrieb für Freiluft-Schaltgeräte, Kurbelbetätigung, Edelstahlgehäuse, Verwendung bei hohen Antriebsdrehmomenten, ab **Seite 9**
- L- Antrieb** Handantrieb für Freiluft-Schaltgeräte, Hebelbetätigung, feuerverzinkt, ab **Seite 10**

DRIESCHER - Freiluft - Motorantriebe

Universal Motorantriebe UM für Freiluft-Schaltgeräte



Abb. 1: Freiluft-Motorantrieb UM 90 / 350 Nm
Edelstahlgehäuse



Abb. 2: Freiluft-Motorantrieb UM 100 / 700 Nm
Edelstahlgehäuse



Abb. 3: Freiluft-Motorantrieb UM 110 / 350 Nm
Edelstahlgehäuse

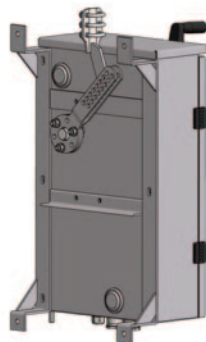

Die Motorantriebe in Freiluftausführung sind in einem Gehäuse aus Edelstahl (Abb. 1 - 3), Schutzart bis IP 65 untergebracht. Der Gehäusedeckel ist mit A2-Schrauben verschraubt.

Die Gehäuse sind modular aufgebaut, und enthalten alle Steuerelemente, wie Steuerschütze, Motorschutzschalter, Steuer- und Meldekontakte, sowie die an Reihenklammern geführte Verdrahtung. Durch diesen modularen Aufbau der Motorantriebe, können kundenspezifische Anforderungen wie mechanische oder elektrische Verriegelungen, Antriebe mit Schlüsselverriegelungssystem oder "Ort/Fern" Betätigung umgesetzt werden.

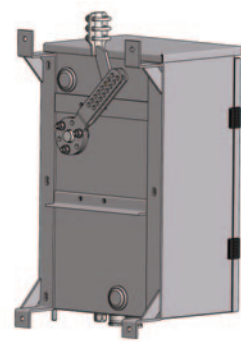
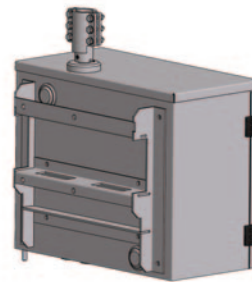
Zur Einführung der Steuer- und Meldeleitungen stehen metrische Verschraubungen M20, M25 oder M31,5 zur Verfügung.

Der Freiluftantrieb besitzt eine insektensichere Gehäuse-Be- und Entlüftung sowie eine thermostatgesteuerte Heizung.

Der Hand-Notbetrieb erfolgt über ein Kegelradgetriebe. Ein Umsetzen des Kegelrades zur Drehsinnumkehr ist hier nicht erforderlich, da die Drehrichtung sehr einfach an dem zum Schaltgerät führenden Antriebsgestänge geändert werden kann. Aus dem gleichen Grund ist auch der elektrische Anschluss einheitlich.

Bei Verwendung der Hand-Notkurbel wird automatisch der Motorstromkreis unterbrochen, um ein unvorhergesehenes Schalten auszuschließen.

Es stehen außerdem verschiedene Verschluss- oder Verriegelungsmöglichkeiten zur Verfügung um unbefugtes Öffnen oder Schalten zu unterbinden.

Die Befestigung der Motorantriebe erfolgt einfach mittels vier Gewindebolzen an der Rückseite des Gehäuses.

DRIESCHER - Freiluft - Motorantriebe

Technische Daten Universal Motorantriebe UM

Universal Motorantriebe	UM 90	UM 100	UM 110
Betriebsspannung U_a	24 VDC - 230 VAC	24 VDC - 230 VAC	24 VDC - 230 VAC
Motor Nennleistung	250 W	500 W	250 W
Maximales Drehmoment	350 Nm	700 Nm	350 Nm
Schutzart	bis IP 65	bis IP 65	bis IP 65
Mechanische Lebensdauer	10.000 CO	10.000 CO	10.000 CO
Schaltbewegung	linear	linear	axial
Hub bzw. Schaltweg (einstellbar)	120 - 200 mm	120 - 200 mm	45° - 90°
Schaltzeit (lastabhängig)	3 - 6 s	3 - 6 s	3 - 6 s
Umgebungstemperatur	-30° / +55°	-30° / +55°	-30° / +55°
Gewicht ca.	40 kg	50 kg	45 kg
Zeichnungs-Nr.	107886-001	110927-001	109592-001

Ausstattungsmerkmale Universal Motorantriebe UM

Ausstattungsmerkmale:

- für DC, wahlweise 24 V, 48 V, 60 V, 110 V oder 220 V
- für AC, wahlweise 125 V oder 230 V
- Steuerschutz, Motorschutzschalter, Meldeschalter
- Reihenklemmen
- Hand-Not Kurbel mit Rutschkupplung

Sonderausstattung:

- Heizung 230V AC, 60 W, mit Temperaturregelung und Hygrostat
- Schlüsselschalter für "Ort/Fern" Betätigung
- EIN/AUS Schalter für "vor Ort" Betätigung
- Signalkontakt für Türposition
- Überwachungsrelais für die Motorspannung
- Signalkontakt zur Unterbrechung der Motorspannung bei Hand-Not-Betätigung
- Messing- oder Kunststoffabdichtungen für die Kabeldurchführungen
- Schlüsselverriegelung
- zusätzliche Abdeckung im Gehäuse



Abb. 4: z.B. Freiluft-Motorantrieb UM 90
Edelstahlgehäuse, Tür offen

DRIESCHER - Freiluft - Motorantriebe

Freiluft Universal Motorantrieb UM 90 Edelstahlgehäuse - Zeichnung

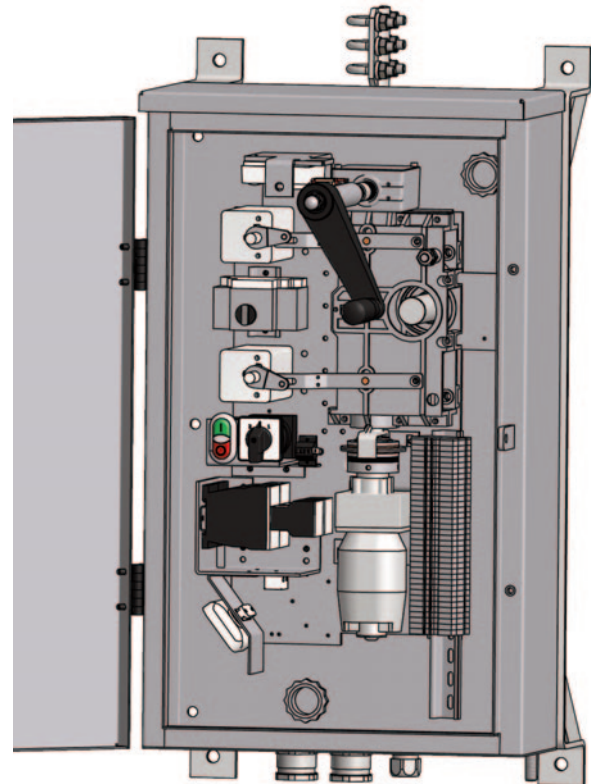
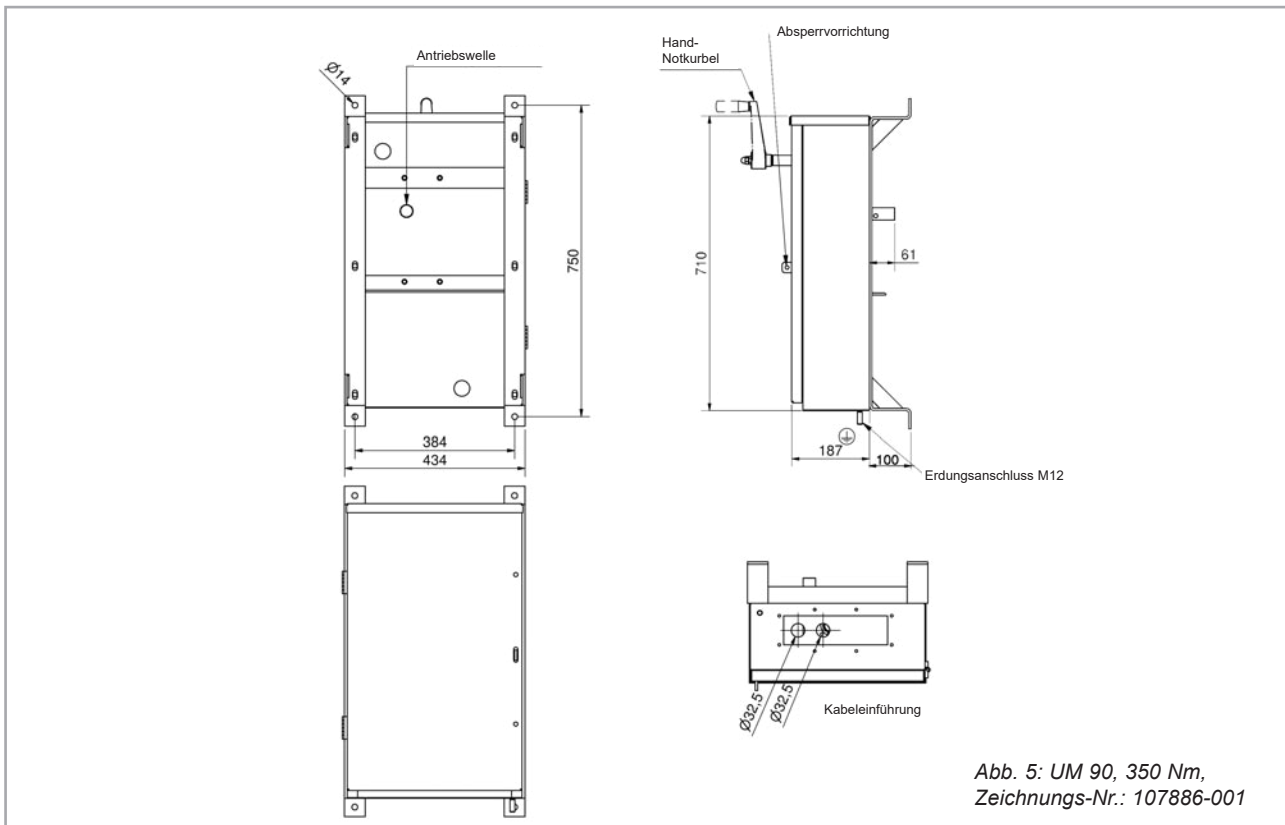

Freiluft Universal Motorantriebe UM 100 Edelstahlgehäuse - Zeichnung

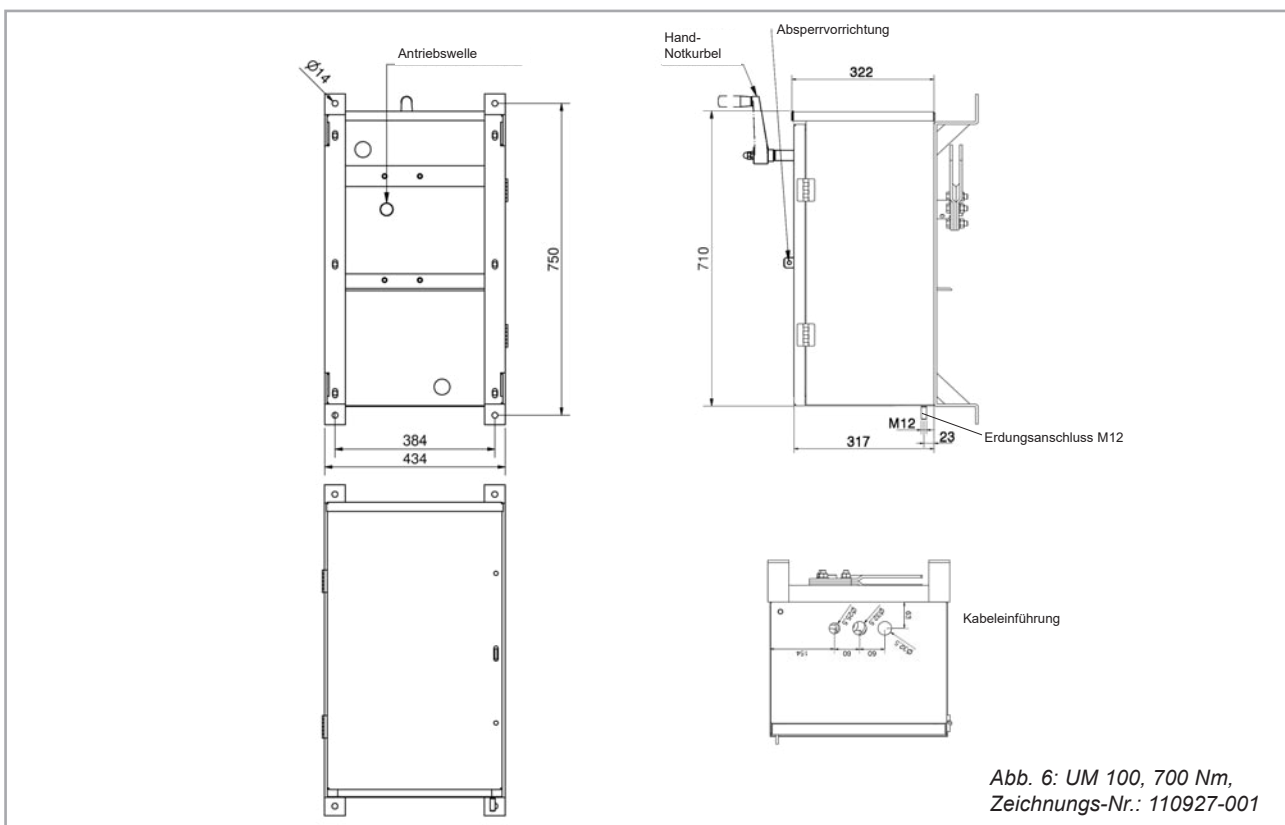

DRIESCHER - Freiluft - Motorantriebe

Freiluft Universal Motorantrieb UM 110 Edelstahlgehäuse - Zeichnung



Abb. 7: UM 110, 350 Nm
Zeichnungs-Nr.: 109592-001

Beispiel Stromlaufplan Freiluft Universal Motorantrieb UM 90

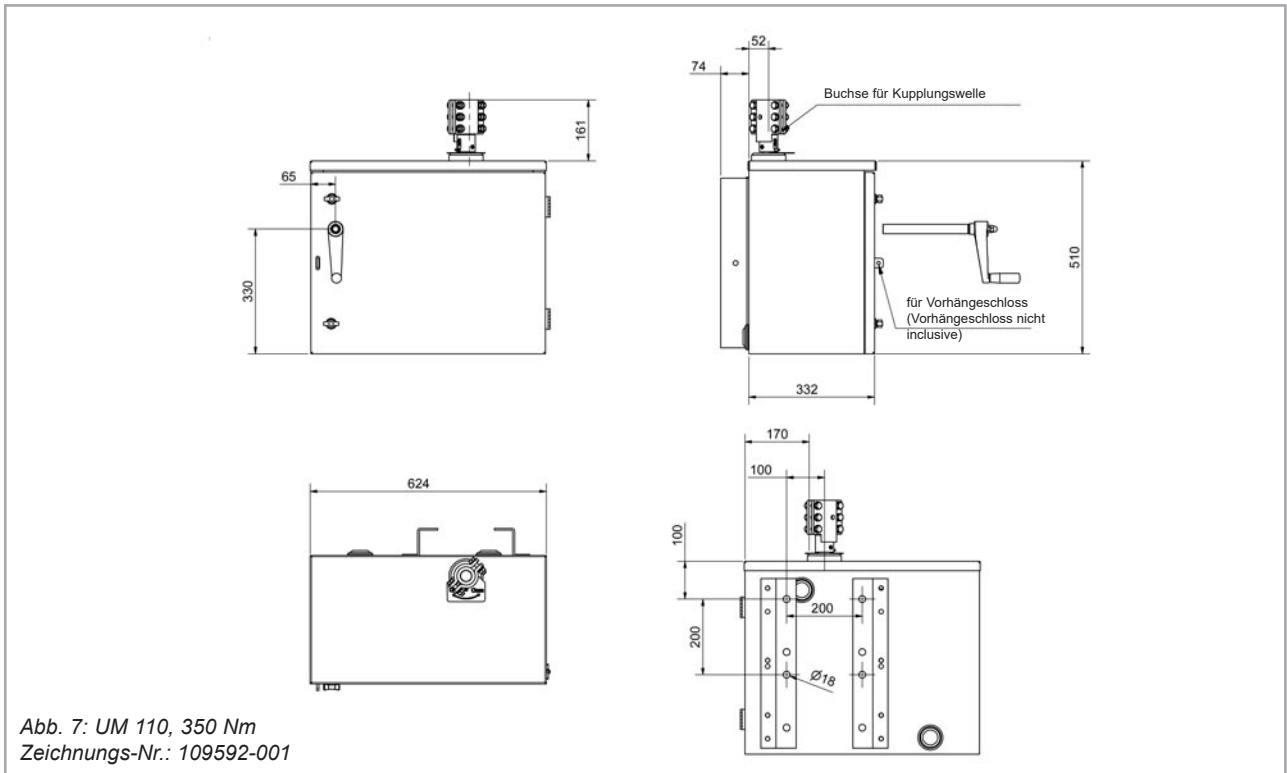

Abb. 8: Beispiel Stromlaufplan UM 90 EM3B 044A C031 03D

DRIESCHER - Freiluft - Motorantriebe

Drehsinn Freiluft Universal Motorantrieb UM

Je nach Einbau- bzw. Anbausituation sind verschiedene Drehrichtungen der Klemmkurbeln möglich: nach unten.

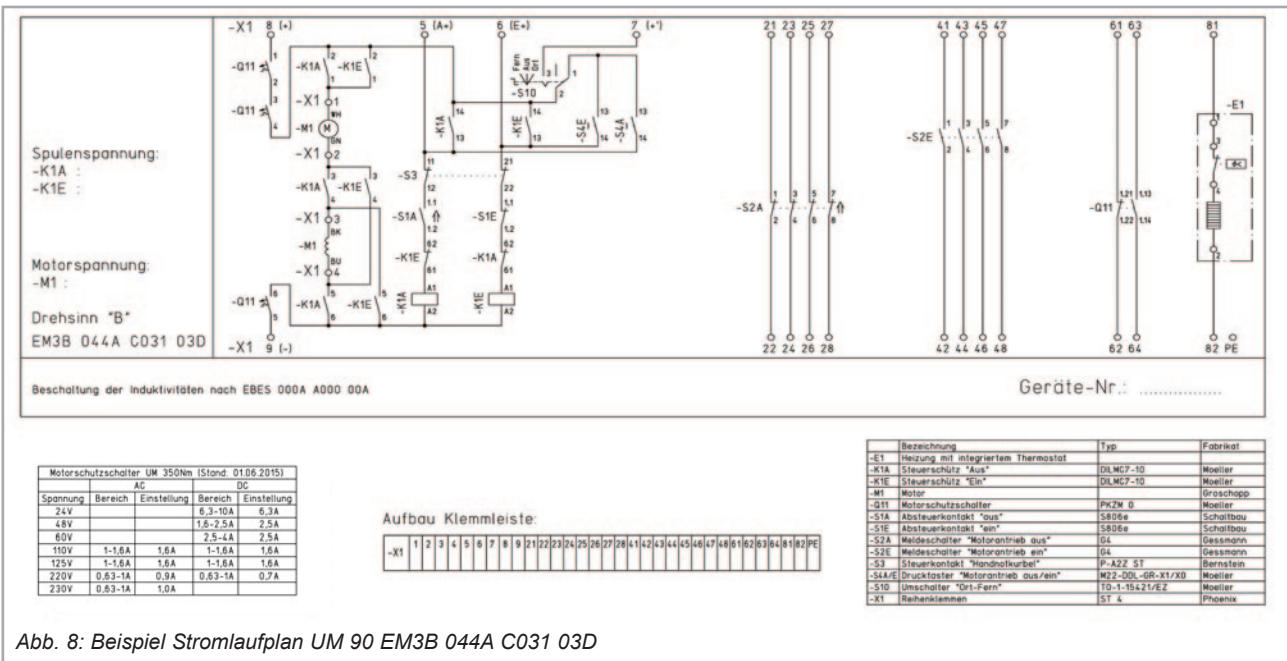
Drehsinn A:

Beim EIN-Schalten zieht der UM 90 das Gestänge

Drehsinn B:

Beim EIN-Schalten schiebt der UM 90 das Gestänge



Abb. 9: Drehsinn am UM 90, Darstellung des Gehäuses aus rückseitiger Ansicht!

Stromaufnahme und Laufzeit Freiluft Universal Motorantrieb UM

Die Antriebsmotore können wahlweise für Wechsel- oder Gleichspannung geliefert werden. Die Antriebsmotoren arbeiten in Kurzzeitbetrieb (S2).

Die Motorversorgungsspannung darf -15% bis +10% von der Bemessungsversorgungsspannung abweichen.

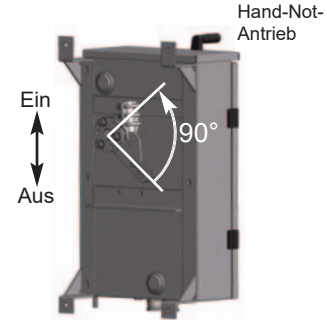
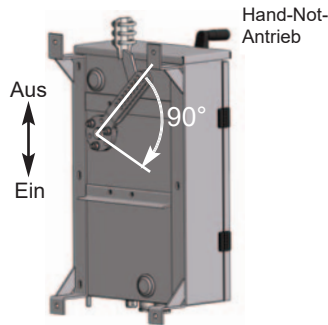
Betriebs-Spannung U_a	mittlere Stromaufnahme in Abhängigkeit der Lastfälle [A]		Anlaufstrom max. [A]	Einstellung Motorschutzschalter [A] bei M_d 350 Nm	Motorlaufzeit bei M_d 350 Nm [s]
	150 Nm	350 Nm			
24 V DC	8,1	14,5	26,6	6,3	7,7
48 V DC	3,9	7,2	17,3	2,5	5,6
60 V DC	3,9	7,3	13,9	2,5	4,2
110 V DC	2,0	3,5	9,6	1,6	4,9
220 V DC	0,9	1,6	5,8	0,7	4,5
125 V AC	2,5	4,3	16,6	1,6	3,9
230 V AC	1,1	1,9	8,0	1,0	5,0

Leitungsdimensionierung für Freiluft Universal Motorantrieb UM

Die Tabelle zeigt die maximalen Kabellängen der Motorversorgungsspannungen am Bem.- Querschnitt.

Die angegebenen Werte sind gültig für eine maximale Motorleistung von 150 Nm.

Querschnitt	0,75	1,0	1,5	2,5	4,0	6,0	10,0	[mm ²]
U_a 24 V DC	16	21	31	52	84	125	209	[m] Kabellänge
U_a 48 V DC	41	55	82	137	220	330	550	[m] Kabellänge
U_a 60 V DC	54	72	108	181	290	435	725	[m] Kabellänge
U_a 110 V DC	132	177	266	443	709	1063	1772	[m] Kabellänge
U_a 220 V DC	797	1063	1595	2658	4253	6380	10633	[m] Kabellänge
U_a 125 V AC	145	194	291	485	776	1185	1941	[m] Kabellänge
U_a 230 V AC	577	770	1154	1924	3078	4618	7696	[m] Kabellänge

U_a = Motorversorgungsspannung

DRIESCHER - Freiluft - Motorantriebe

Checkliste Motorantriebe

Absender

Firma _____

Vorname _____ Name _____

Abteilung _____

Str. _____

Plz _____ Ort _____

Tel. _____ Fax _____

email _____ http _____

An Elektrotechnische
Werke Fritz Driescher &
Söhne GmbH
infoservice@driescher.de
Fax (0 87 61) 6 81-1 37

Wir bitten folgende Punkte auszufüllen. Gerne stellen wir für Sie einen kompletten Antrieb nach Ihren Vorgaben und Wünschen zusammen!

- Gehäuse Edelstahl
- Schutzgrad IP 55 IP 65
- Motorspannung 48 V DC 110 V DC 110 V AC 220 V DC 230 V AC
- Steuerspannung 48 V DC 110 V DC 110 V AC 220 V DC 230 V AC
- Meldeschalter 1Ö / 1S 2Ö / 2S 4Ö / 4S 6Ö / 6S ___Ö / ___S
- Heizung 60 W
- Thermostat
- Hygrostat
- Klemmleiste 5 Stk frei 20 Stk frei 35 Stk frei
- Drucktaster EIN / AUS Umschalter Umschalter Umschalter LED,
 Türkontakt Ort Fern Ort Aus Fern mit Schlüssel Grün AUS
0/1 1/0/2 Rot EIN
- Not-Aus-Schalter
- Hand-Not-Kurbel innenliegend beigestellt
- Kabeleinführung 2 x M25 2 x M25 + 1 x M32 2 x M32
- Schutzplatte innen
- Verriegelung
- Beleuchtung
- Steckdose
- Kurzschlussmeldung Relais
- GSM Modem

Bitte geben Sie den dazugehörigen Schaltertypen an: _____

Anmerkungen: _____

DRIESCHER - Freiluft - Handantriebe

Hand-Notkurbel mit Rutschkupplung



Abb. 10



Abb. 11

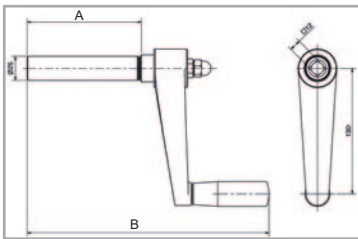

Abb. 12

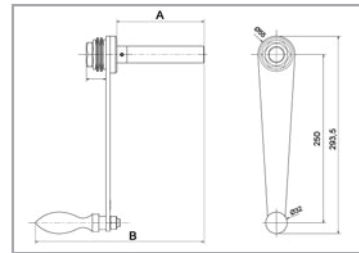

Abb.	Teile-Nr.	Anwendung	A	B	Gewicht ca. kg	Zeichn.-Nr.
10	776 01001	Motor-/Handantrieb UM / UH	49	182	0,6	036348-001
10	776 01005	Motor-/Handantrieb UM / UH	119	252	0,8	036348-005
10	776 01006	Motor-/Handantrieb UM / UH	229	362	0,9	036348-006
10	776 01017	Motor-/Handantrieb UM / UH	450	583	2,1	036348-017
10	776 01021	Motor-/Handantrieb UM / UH	600	733	2,5	036348-021
11	776 01090	Motor-/Handantrieb UM / UH 100	130	251,5	1,6	111371-001
11	776 01091	Motor-/Handantrieb UM / UH 100	180	301,5	1,8	111371-002
12	770 60122	Motor-/Handantrieb UM / UH	-	-	0,5	100095-002

DRIESCHER - Freiluft - Handantriebe

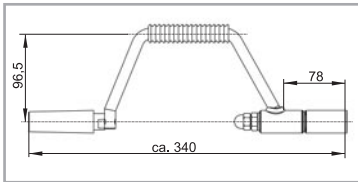
Universal Handantriebe UH für Freiluft-Schaltgeräte

Die Universal Handantriebe UH 90 und UH 100 sind vom Aufbau her identisch mit den Universalantrieben UM 90 bzw. UM 100 (siehe Beschreibung Seite 3, Zeichnung UM 90 / UM 100 Seite 5).

Der wesentliche Unterschied ist, dass die Baureihe

UH ohne Motor ausgestattet ist, die Betätigung erfolgt über eine Antriebskurbel. Der Handantrieb UH kommt bei hohen Antriebsdrehmomenten zum Einsatz.

Ausstattungsmerkmale siehe Seite 4.

Universal Handantriebe	UH 90	UH 100
Maximales Drehmoment	350 Nm	450 Nm
Schutzart	bis IP 66	bis IP 66
Mechanische Lebensdauer	10.000 CO	10.000 CO
Schaltbewegung	linear	linear
Hub bzw. Schaltweg (einstellbar)	120 - 200 mm	120 - 200 mm
Umgebungstemperatur	-30° / +55°	-30° / +55°
Gewicht ca.	35 kg	40 kg
Zeichnungs-Nr.	0111370-001	111338-001



Abb. 13: Freiluft-Handantrieb UH 100
Edelstahlgehäuse

DRIESCHER - Freiluft - Handantriebe

Freiluft-Handantriebe Typ L und Kastenantrieb für Freiluft-Schaltgeräte

Unsere Freiluft-Handantriebe sind geeignet zur Betätigung von Freiluft-Schaltgeräten und können auf Holzmasten, Beton- oder Stahlmasten montiert werden. Sie sind über Jahre hinaus funktionssicher und weitestgehend wartungsfrei.

Die beiden Antriebe, L-Antriebe (Abb. 14) und Kastenantriebe (Abb. 15 - 17) können natürlich auch gegen unbefugtes Betätigen gesichert werden.

Bei den Kastenantrieben Typ 7530 ist dies auch durch eine elektromechanische Magnet-Verriegelung möglich (siehe Seite 14).

Sämtliche Stahlteile sind feuerverzinkt.

Die praxisbezogenen Anordnungen der Antriebe zum jeweiligen Schaltgeräte-Typ können Sie unseren Freiluft-Schaltgeräteprospekten 762, 763 und 766 entnehmen.



Abb. 14: L-Antrieb für Beton- bzw. Stahlmast



Abb. 15: Einfachkasten-Antrieb

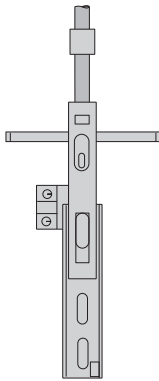

Abb. 16: Zweifachkasten-Antrieb

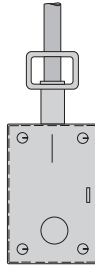

Abb. 17: Dreifachkasten-Antrieb

L-Antriebe • Zeichnung

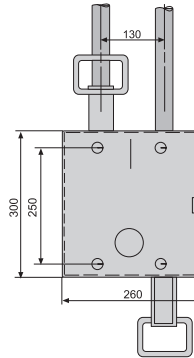
Der L-Antrieb für Holzmastmontage wird mit einem Zugband am Mast befestigt; der L-Antrieb für Beton- bzw. Stahlmastmontage jedoch mit 2 Schrauben M16. Das im Antriebshebel eingehängte, ca. 500 mm lange Gestängerohr ist mit dem Antriebsbock durch ein flexibles Cu-Erdungsband leitend verbunden.

Gegen unbefugtes Betätigen können die Antriebe mit einem Vorhängeschloss gesichert werden, welches nicht in der Lieferung beinhaltet ist. Die mechanische Verbindung vom Antrieb zum Schaltgerät können Sie der Abbildung 20 auf Seite 11 entnehmen.

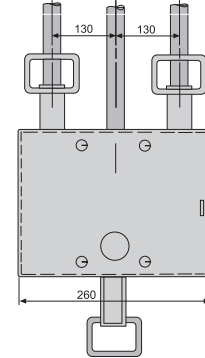

Abb. 18: L-Antrieb für Holzmast



Abb. 19: L-Antrieb für Beton- bzw. Stahlmast

Abb.	a	Gesamthub	b für Mast ø	Teile-Nr.	Gewicht kg	Zeichn.-Nr.
18	-	140	180-240 mm	775 11010	7,0	002511-001
18	-	140	240-300 mm	775 11020	8,0	002511-002
18	-	140	300-360 mm	775 11030	8,5	002511-003
19	70	140	-	775 15000	6,5	010700-001
19	85	170	-	775 15001	6,5	010700-002

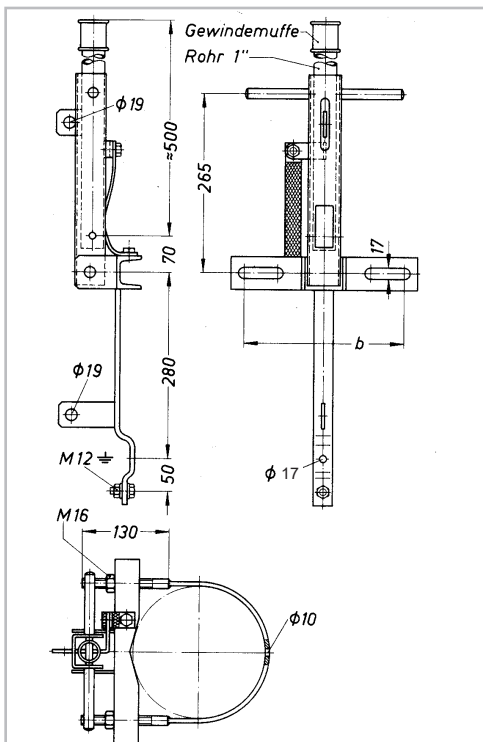
DRIESCHER - Freiluft - Handantriebe

L-Antrieb

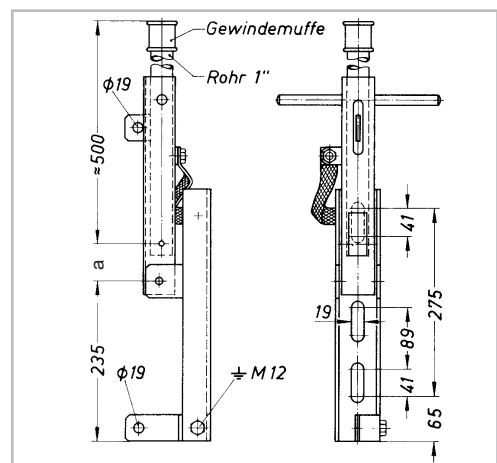
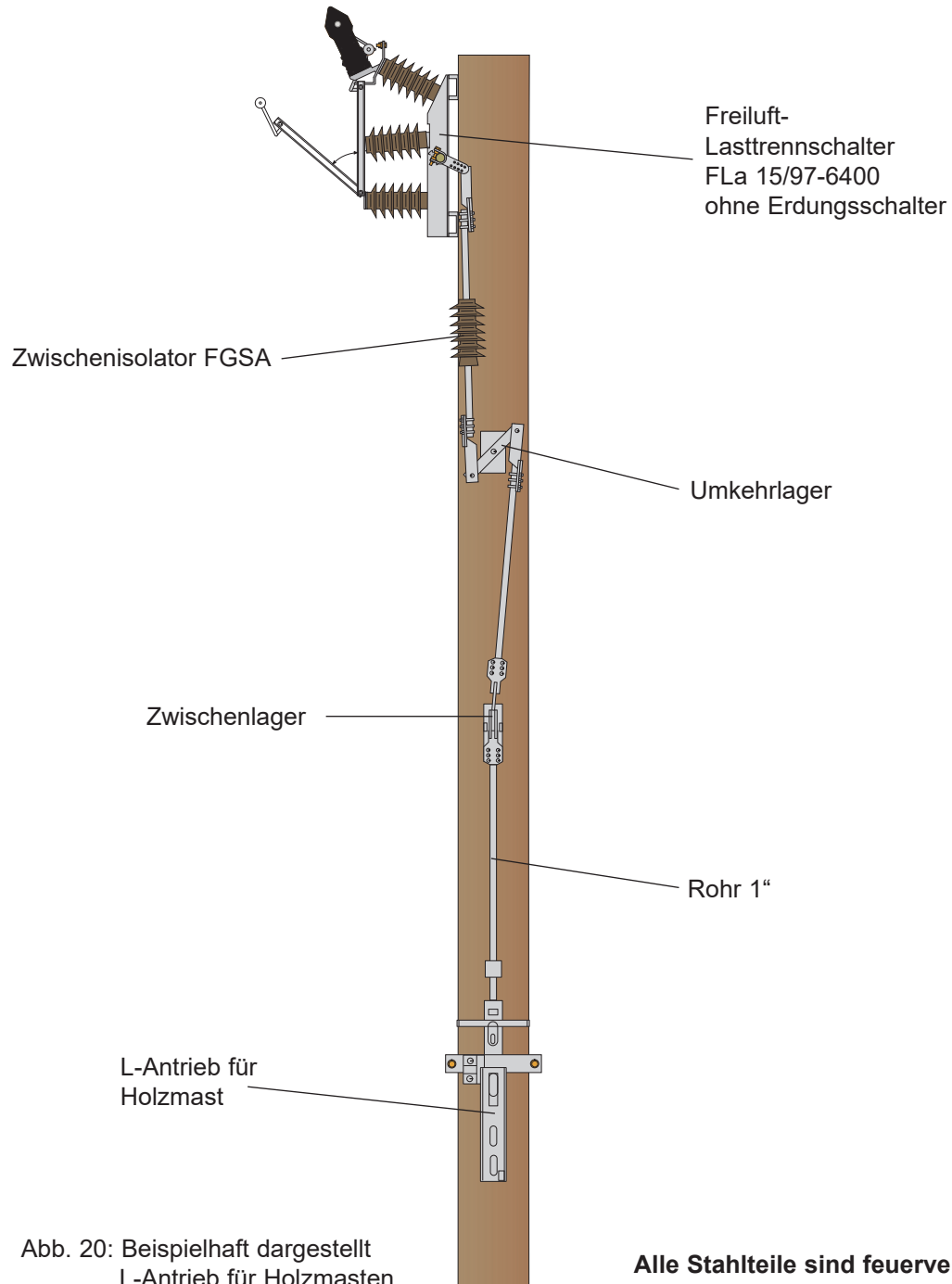

Zwischenisolator FGSA für Holzmasten

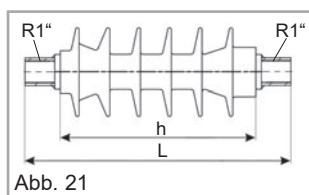

Teile-Nr.	kV _{eff}	L	h	Gewicht kg	Zeichn.-Nr.
775 52000	12/24	382	280	3,7	042236-002
775 54000	36	462	360	6,9	042236-004

DRIESCHER - Freiluft - Handantriebe

Kastenantriebe

Die Kastenantriebe sind für Holz-, Beton- oder Stahlmastmontage geeignet. Bei Holzmastmontage sind die Antriebe auf 2 U-Profile geschraubt, die mit 2 Zugbändern am Mast befestigt werden.

Bei Beton- bzw. Stahlmastmontage sind die Antriebe ebenfalls auf 2 U-Profile geschraubt. Die Befestigung am Mast erfolgt mit 4 Schrauben M16 (siehe Abb. 28 auf Seite 15). Die mechanische Verbindung zwischen Antrieb und Schaltgerät können Sie der *Abbildung 28 auf Seite 15* entnehmen. Im Antriebshebel sind 2 Bohrungen, die beim Einhängen des unteren Gestängerohres einen Gesamthub von 140 mm oder im Bedarfsfall 110 mm ermöglichen.

Im Kasteninneren sind flexible Cu-Erdungsbänder befestigt, die bei der Montage mit der im Gestängerohr befindlichen Schraube M8 leitend verbunden werden müssen. Die Funktionsbeschreibung für die Antriebskästen finden Sie unten. Zur Sicherung gegen unbefugtes Betätigen kann der

Antrieb mit einem Vorhängeschloss, welches nicht zur Lieferung gehört, verschlossen werden.

• Zusatzausstattung

Gegen Mehrpreis bieten wir Ihnen folgende Verschlussarten zur Auswahl an:

- Ein Kastenschloss zum Einsatz eines Profil-Halbzylinders - mit seitlicher Absperrung - oder
- ein im Deckel direkt eingebauter Profil-Halbzylinder - Absperrung vorn.

In beiden Fällen werden die Halbzylinder durch eine Regenschutzklappe abgedeckt.

Desweiteren ist der Anbau eines Gehäuses mit einer elektromechanischen Magnet-Verriegelung (110 oder 220 V DC bzw. 230 V AC) - auch mit Heizwiderstand - zur Blockierung der Antriebshebel (siehe Seite 14) möglich.

Funktionsbeschreibung für Kastenantriebe

Beim Einfach-Kastenantrieb wird der Antriebshebel über den Einhängbolzen (2) des Gestängerohres durch die Klinke (1) in der EIN-Stellung arretiert. Zum Ausschalten muss die Klinke (1) von Hand vom Einhängbolzen (2) abgehoben werden. Beim Einschaltvorgang fällt die Klinke (1) zwangsläufig über den Einhängbolzen (2). Der Antriebshebel muss hierzu völlig in die Endstellung

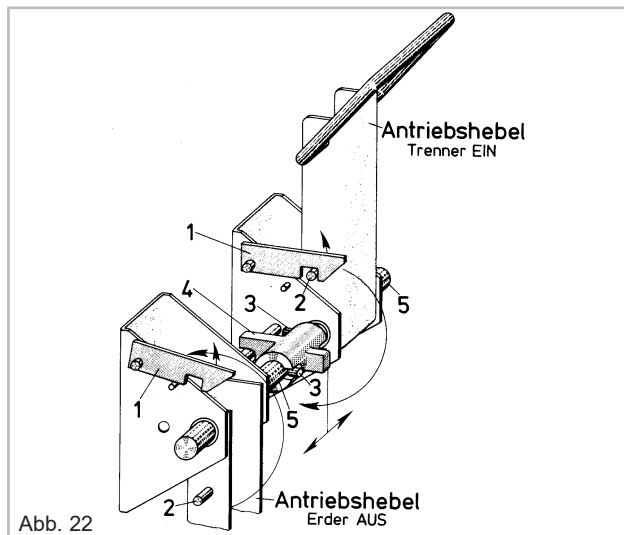

gedrückt werden. Fehlschaltungen mit Zwei- und Dreifach-Antrieben werden durch eine bzw. zwei von Hand zu betätigende Kulissen (4) verhindert. Beim Zweifach-Antrieb schaltet man in der Regel mit dem rechten Antriebshebel den Trenner und mit dem linken den Erder. Beim Dreifach-Antrieb wird der mittlere Antriebshebel für den Trenner verwendet. Die beiden äußeren Antriebshebel sind für die Erder vorgesehen. An jedem Antriebshebel befinden sich 2 Wellenstümpfe (5) mit einem bzw. zwei einseitig herausragenden Stiften (3). In der AUS-Stellung liegen die überstehenden Enden der Stifte (3) alle auf der Bedienungsseite. Die Kulisse (4) kann jetzt auf die gewünschte Seite verschoben werden und gibt somit den Stift (3) des einen oder anderen Antriebshebels frei. Bringt man einen Antriebshebel in EIN-Stellung, wird auch der einseitig herausragende Stift (3) um 180° mitgedreht. Ein Verschieben der Kulisse (4) ist nicht mehr möglich. Der Stift (3) des in AUS-Stellung befindlichen Schalthebels wird vom Schlitz in der Kulisse (4) gesperrt und eine Betätigung hierdurch verhindert. Die Klinken (1) sind beim Zwei- und Dreifach-Antrieb wie beim Einfach-Antrieb zu bedienen.

DRIESCHER - Freiluft - Handantriebe

Kastenantriebe • Zeichnung



Abb. 23: Kastenantriebe für Holzmastmontage

b für Mast- \varnothing Teile-Nr. Einfach-Kastenantrieb Gewicht ca. kg Teile-Nr. Zweifach-Kastenantrieb Gewicht ca. kg Zeichn.-Nr.

180 - 240 mm	775 21010	16,2	775 22010	23,1	016032-001
240 - 300 mm	775 21020	17,5	775 22020	24,4	016032-001
300 - 360 mm	775 21030	18,8	775 22030	25,7	016032-003

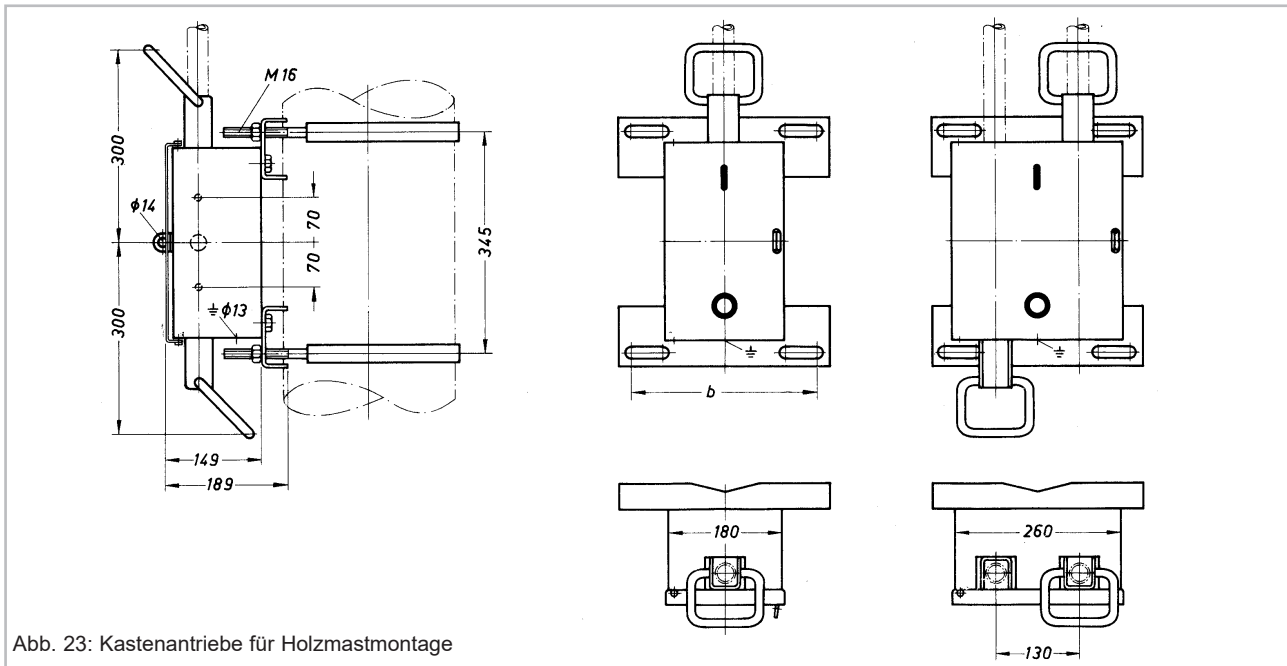

Abb. 24: Kastenantriebe für Beton- bzw. Stahlmastmontage

Einfach-Kastenantrieb Zweifach-Kastenantrieb Dreifach-Kastenantrieb
Teile-Nr. Gewicht kg Teile-Nr. Gewicht kg Teile-Nr. Gewicht kg Zeichn.-Nr.

775 25000	12,0	775 26000	18,9	775 27000	25,4	007530-001
-----------	------	-----------	------	-----------	------	------------

DRIESCHER - Freiluft - Handantriebe

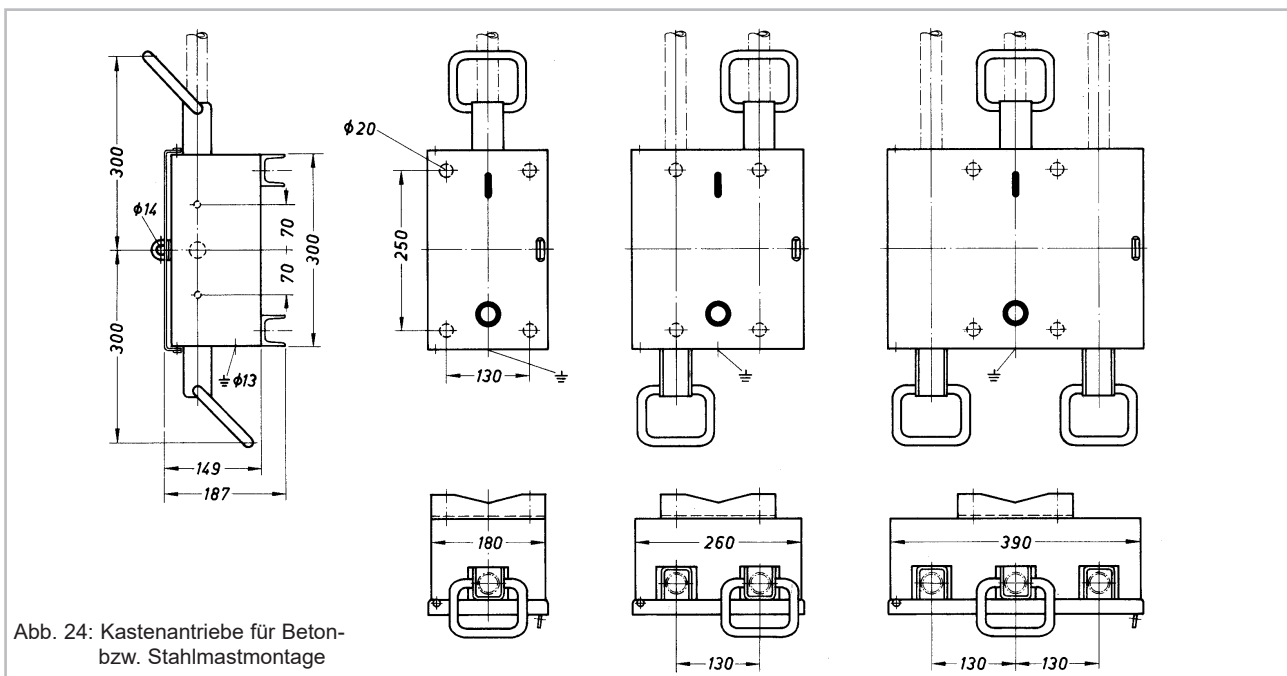
Kastenantrieb Typ 7530 mit Magnetverriegelung

Für die Einfach- und Zweifach-Kastenantriebe (siehe Seite 13) ist eine elektromechanische Verriegelung mittels Sperrmagnet lieferbar. In dem Anbaugehäuse befindet sich ein Elektromagnet mit einer Einschaltdauer von 100 % zur Blockierung der Antriebshebel. Eine Schalthandlung (EIN oder AUS) ist nur bei erregter Spule des Magneten möglich, d.h. der Antrieb ist auch bei Ausfall der Hilfsspannung sicher

verriegelt. Damit können Fehlbedienungen sicher verhindert werden.

Die serienmäßige Ausstattung beinhaltet einen Heizwiderstand mit Thermostat, sowie eine Klemmleiste. Als Hilfsleistung für den Sperrmagnet sind für DC wahlweise 60 V, 110 V oder 220 V; für AC wahlweise 110 V oder 230 V möglich. Zusätzlich ist eine Ausrüstung mit Hilfsschaltern lieferbar.



Abb. 25: Einfach-Kastenantrieb Typ 7530 mit Magnetverriegelung



Teile-Nr. Gewicht ca. kg Zeichn.-Nr.

Einfach-Kastenantrieb	775 25300	18	031321-001
Zweifach-Kastenantrieb	775 26300	25	031321-002

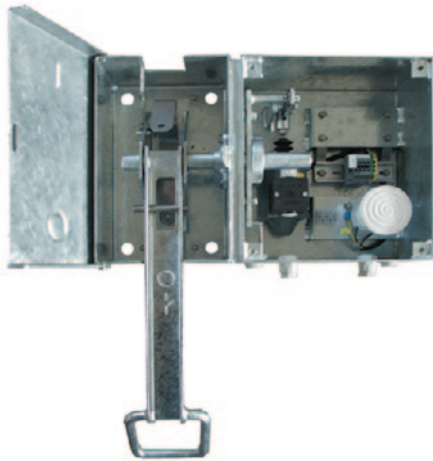
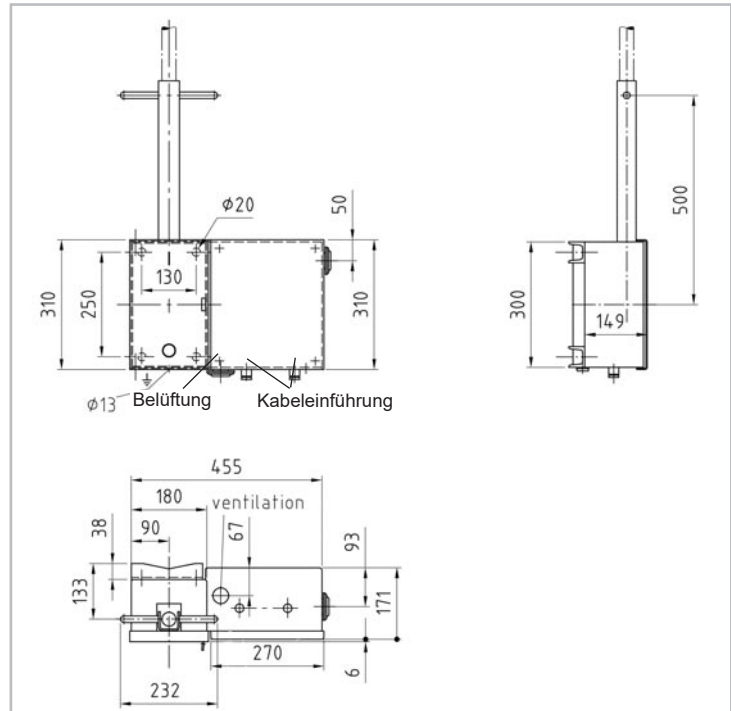
Beispiel Stromlaufplan Kastenantrieb Typ 7530 mit Magnetverriegelung

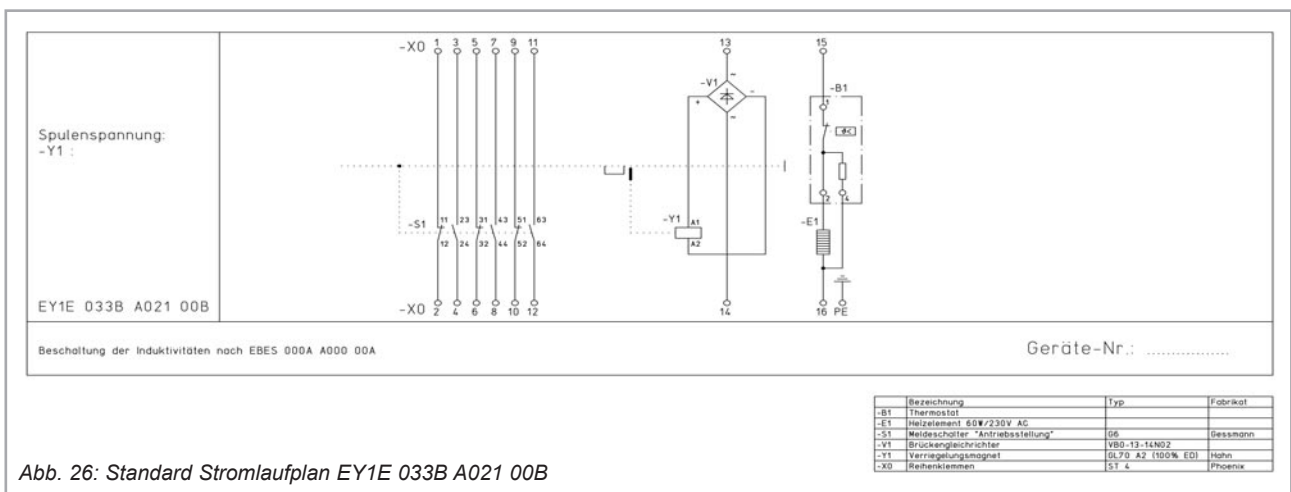

DRIESCHER - Freiluft - Handantriebe

Kastenantrieb



Abb. 27: Beispielhaft dargestellt Zweifach-Kastenantrieb für Betonmasten

DRIESCHER - Freiluft - Handantriebe

Checkliste Handantriebe

Absender
 Firma _____
 Vorname _____ Name _____
 Abteilung _____
 Str. _____
 Plz _____ Ort _____
 Tel. _____ Fax _____
 email _____ http _____

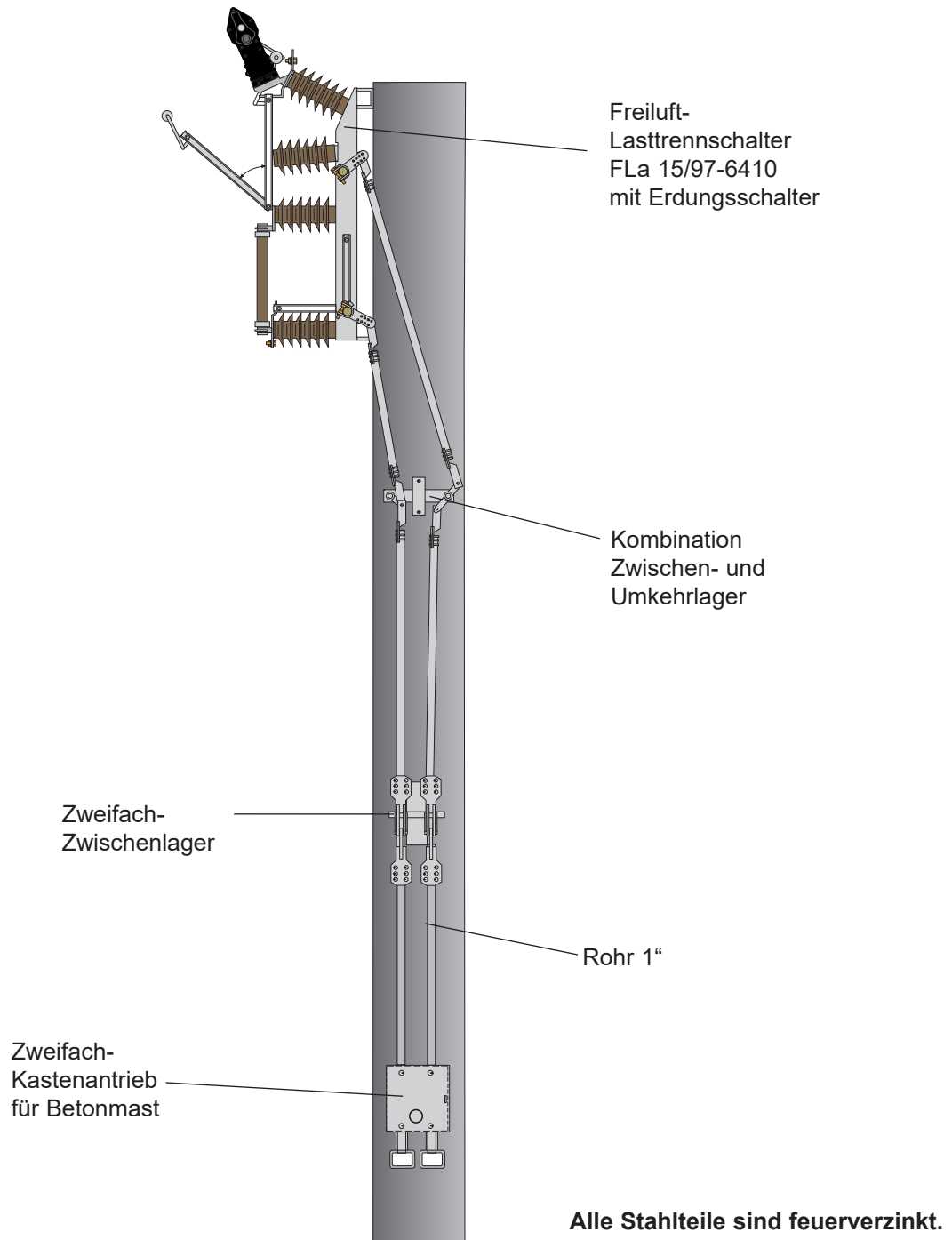
An Elektrotechnische
 Werke Fritz Driescher &
 Söhne GmbH
 infoservice@driescher.de
 Fax (0 87 61) 6 81-1 37

Wir bitten folgende Punkte auszufüllen. Gerne stellen wir für Sie einen kompletten Antrieb nach Ihren Vorgaben und Wünschen zusammen!

- Holzmast
- ø 180 - 240 mm
 - ø 240 - 300 mm
 - ø 300 - 360 mm
 - Zwischenisolator 12 / 24 kV
 - Zwischenisolator 36 kV
- Beton-, Stahl- oder Gittermast
- L-Antrieb
- Einfach-Kastenantrieb
- Zweifach-Kastenantrieb
- Dreifach-Kastenantrieb
- UH 90 / UH 100 (Wird nur bei hohen Antriebsdrehmomenten benötigt!)
- Gestängelänge _____ Meter

Bitte geben Sie den dazugehörigen Schaltertypen an:

Anmerkungen: _____

Grundsätzlich wird davon ausgegangen, dass das Gestänge hinter dem Schalterrahmen hochgeführt wird!

DRIESCHER - Freiluft - Zubehör

Zwischenlager



Abb. 28

Zwischenlager mit Schwinghebel	Teile-Nr. ohne Gelenkbuchse	Teile-Nr. mit Gelenkbuchse	Gewicht ca. kg	Zeichn.-Nr.
Einfach-Zwischenlager	775 61100	775 61500	4,7	015936-001
Zweifach-Zwischenlager	775 61200	775 61600	8,5	015936-002
Dreifach-Zwischenlager	775 61300	775 61700	12,7	015936-003

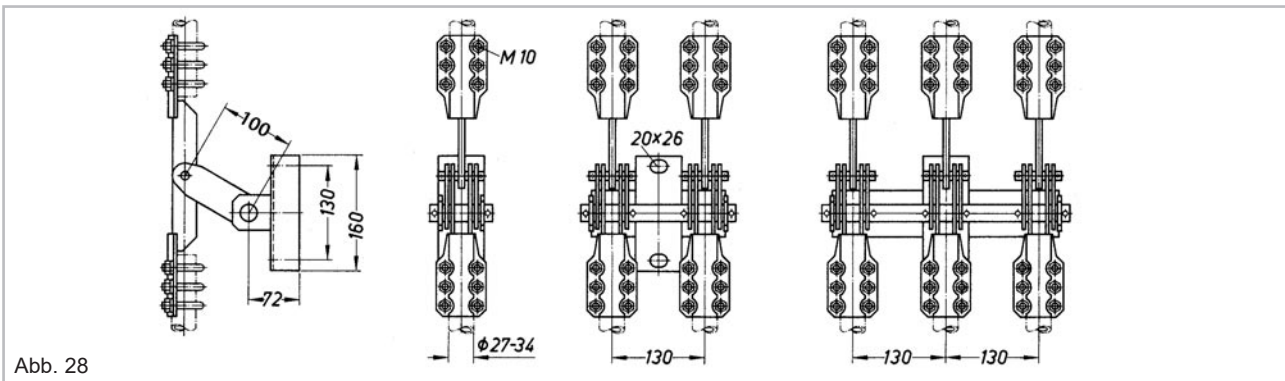

Abb. 29

Zwischenlager mit Winkelkurbel	Teile-Nr.	Gewicht ca. kg	Zeichn.-Nr.
Einfach-Zwischenlager	775 62100	5,4	020508-001
Zweifach-Zwischenlager	775 62200	9,8	020508-001

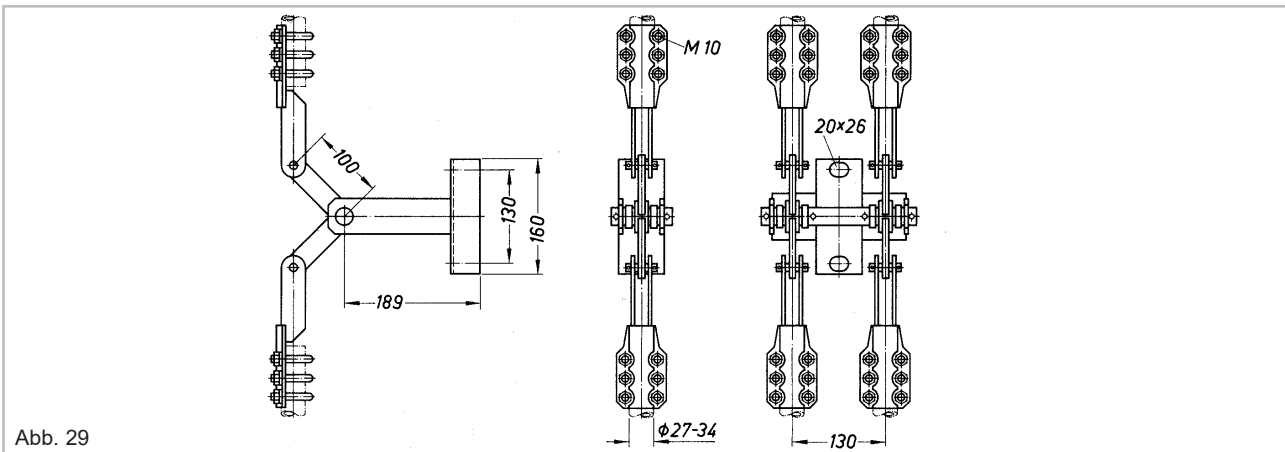

Abb. 30

Zwischenlager mit Winkelkurbel	Teile-Nr.	Gewicht ca. kg	Zeichn.-Nr.
Einfach-Zwischenlager	775 63100	4,7	014799-001
Zweifach-Zwischenlager	775 63200	7,8	014799-001

DRIESCHER - Freiluft - Zubehör

Umkehrlager

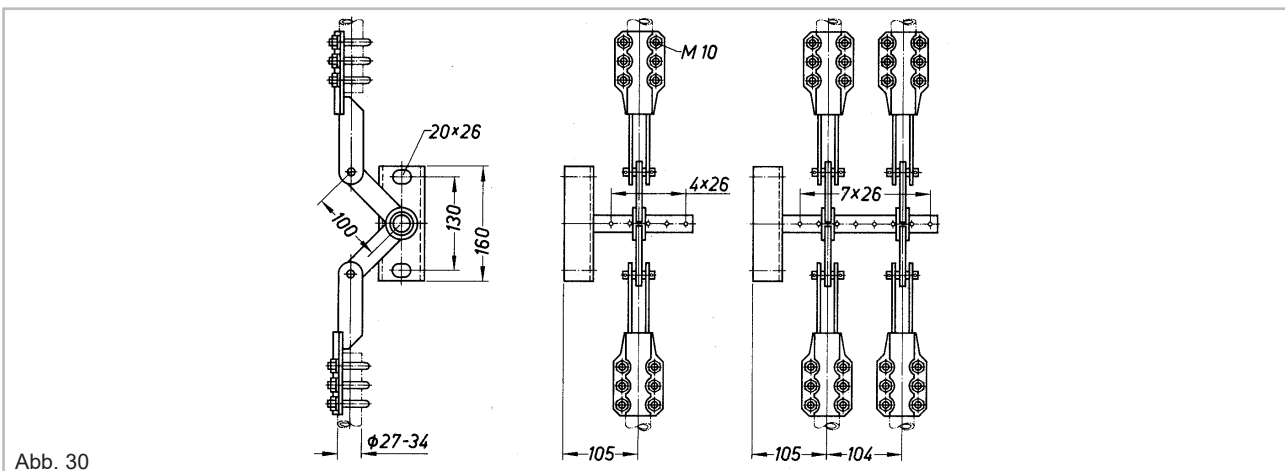

Abb. 31

Umkehrlager	Teile-Nr.	Gewicht ca. kg	Zeichn.-Nr.
Einfach-Umkehrlager	775 66100	5,4	017130-001
Zweifach-Umkehrlager	775 66200	9,8	017130-002
Dreifach-Umkehrlager	775 66300	13,7	017130-003

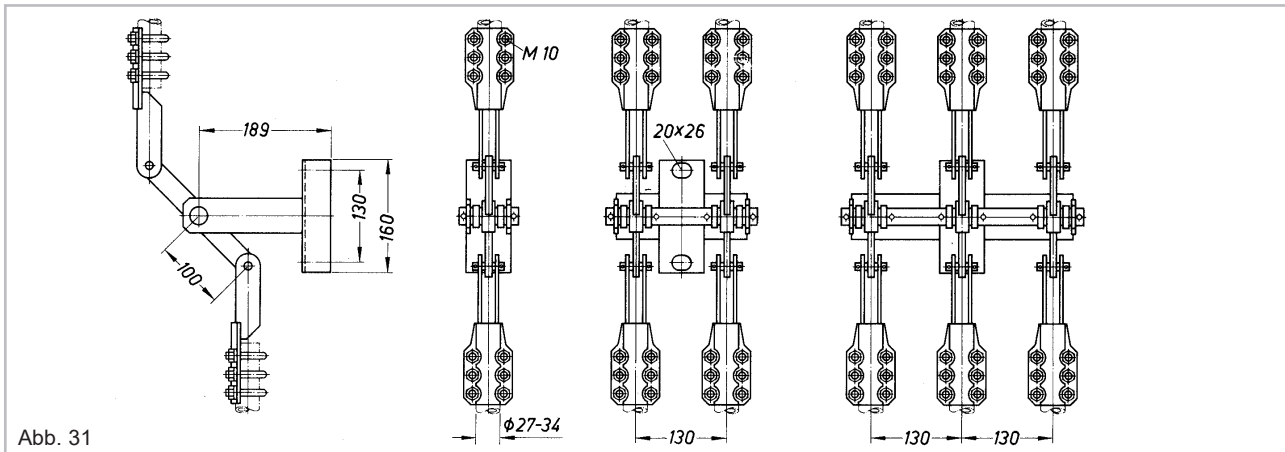

Abb. 32

Umkehrlager	Teile-Nr.	Gewicht ca. kg	Zeichn.-Nr.
Einfach-Umkehrlager	775 67100	4,7	017131-001
Zweifach-Umkehrlager	775 67200	7,8	07131-002

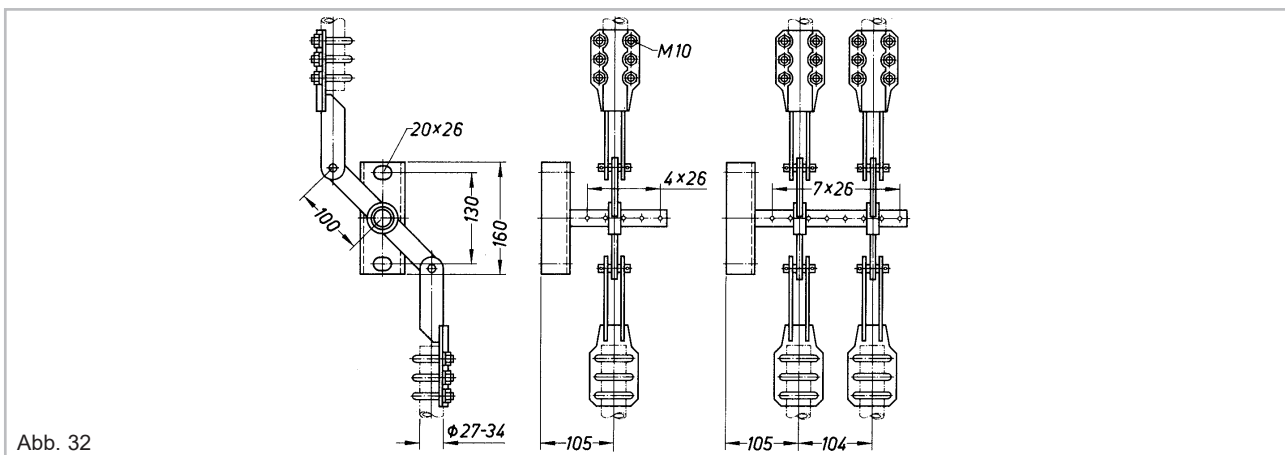

Abb. 33

Kombination Zwischen- und Umkehrlager	Teile-Nr.	Gewicht ca. kg	Zeichn.-Nr.
Einfach-Umkehrlager / Einfach-Zwischenlager	775 68100	10,0	022246-001

DRIESCHER - Freiluft - Zubehör

Gestängerohre 1" DIN 2440

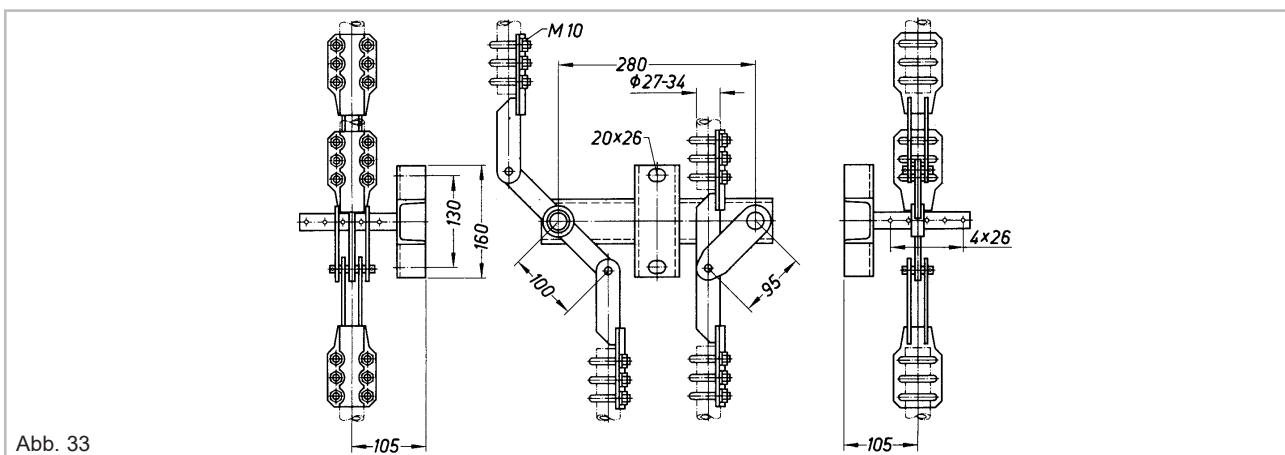
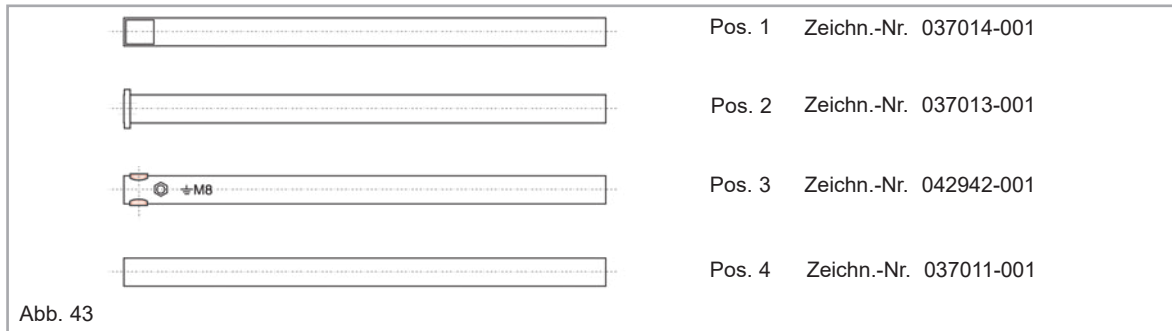

Längen (m)	Pos.1 mit zwei Gewindeenden ¹⁾	Pos.2 mit einem Gewindeende ¹⁾	Pos.3 mit Einhängbuchse ø16 und Erdungsschraube M8	Pos.4 glatt
	Teile-Nr.	Teile-Nr.	Teile-Nr.	Teile-Nr.
1,5	-	513 17031	-	513 16034
2	513 18032	513 17032	760 10200	513 16036
2,5	513 18034	513 17034	760 10201	513 16038
3	513 18036	513 17036	760 10202	513 16043
3,5	513 18038	513 17038	760 10203	513 16045
4	-	513 17045	760 10204	513 16054
4,5	-	-	760 10208	-

1) Bei Verwendung von Führungsbügeln wird zu jedem Rohr eine Gewindemuffe R1" mitgeliefert.

Gewicht je Meter ca. 2,5 kg

Gestängelängen über 4 m müssen mit Zwischenlager oder Umkehrlager gestützt werden.

Maße, Gewichtsangaben, Abbildungen und Beschreibungen in dieser Broschüre sind unverbindlich. Änderungen bleiben jederzeit vorbehalten.

STROM • SICHER • SCHALTEN

Gedruckt auf chlorfrei gebleichtem Papier. Der Umwelt zuliebe.

**ELEKTROTECHNISCHE WERKE
FRITZ DRIESCHER & SÖHNE GMBH**

85366 Moosburg • Tel.: +49 8761 681-0 • Fax: +49 8761 681-137
www.driescher.de info@service@driescher.de

